

OPIS

Stacja rozładunku worków STB-V1 to znakomite rozwiązanie w sytuacji, gdy do procesu muszą być podawane niewielkie ilości materiałów.

Urządzenie przeznaczone jest dla produktów sypkich, które dostarczane są w workach o pojemności do 50 litrów. Po otwarciu kłapy worek umieszczony jest wewnątrz wentylowanej komory i rozcinany, a materiał zasila instalację procesową – np. mieszalnik, system dozowania lub transportu. Stacja pomaga uniknąć urazów kręgosłupa oraz minimalizuje pylenie.

Dzięki modułowej konstrukcji urządzenie może być wyposażone w szereg dodatkowych opcji, takich jak. m.in. kompaktor worków, magnes ziem rzadkich, zawór celkowy, zespół ssania oddolnego czy dozownik śrubowy.

Zabudowany wentylator wyciągowy wraz z systemem filtrów oraz funkcją ich automatycznego czyszczenia pomagają w utrzymaniu czystości w obrębie punktu rozładunku.

SPECYFIKACJA

- Wentylator wyciągowy 3x400V AC
- Filtry patronowe (kartridżowe) o powierzchni 8-12 m²
- Czyszczenie filtrów automatyczne, przy użyciu wbudowanego sterownika i sprężonego powietrza 6 bar
- Wygodny blat ułatwiający ułożenie worka oraz kratka zasypowa (dla bezpiecznego rozładunku)
- Kłapa dostępowa wyposażona w sprężyny gazowe oraz czujnik położenia uruchamiający wentylator wciągowy i sekwencyjne czyszczenie filtrów

WYKONANIE

- Stal nierdzewna 304 (szkiełkowana lub elektropolowana)
- Stal kwasoodporna 316L (szkiełkowana lub elektropolowana)

OPCJE

- Stacja bez zabudowanego wentylatora, z wykorzystaniem zewnętrznego systemu odpylania
- Stacja z bocznym wentylatorem
- Kompaktor pustych worków
- Wykonanie ATEX dla stref 21 i 22
- Separator magnetyczny
- Dolna część stacji może być przeznaczona do współpracy z:
 - dozownikiem śrubowym
 - zaworem celkowym
 - przepustnicą motylkową lub zasuwą nożową
 - laną ssawną lub zespołem ssania oddolnego
 - sitem wibracyjnym
- Urządzenia wspomagające rozładunek:
 - grzybki aeracyjne
 - wibrator

☑ SPOSÓB UŻYCIA STACJI



1. Operator otwiera klapę dostępową, która uruchamia wentylator wyciągowy.
2. Umieszcza worek na blacie stacji znajdującym się wewnątrz stacji, następnie rozcina go i wysypuje zawartość bezpośrednio do zbiornika stacji (lub urządzenia poniżej). Przepływ powietrza generowany przez wentylator wyciągowy powoduje, że pył unoszący się z wysypywanego materiału jest wciągany do środka stacji.
3. Zapyłone powietrze filtrowane jest przez wkłady patronowe znajdujące się wewnątrz stacji. Po wykonanym rozładunku operator zamyka klapę dostępową. Osadzony na powierzchni filtrów pył jest zdmuchiwany przez pracujące sekwencyjnie dysze ze sprężonym powietrzem. Automagiczne czyszczenie filtrów obywają się tylko gdy pokrywa jest zamknięta, a wentylator nie pracuje, aby nie stwarzać dodatkowego zapylenia podczas rozładunku.

↗ WYMIARY

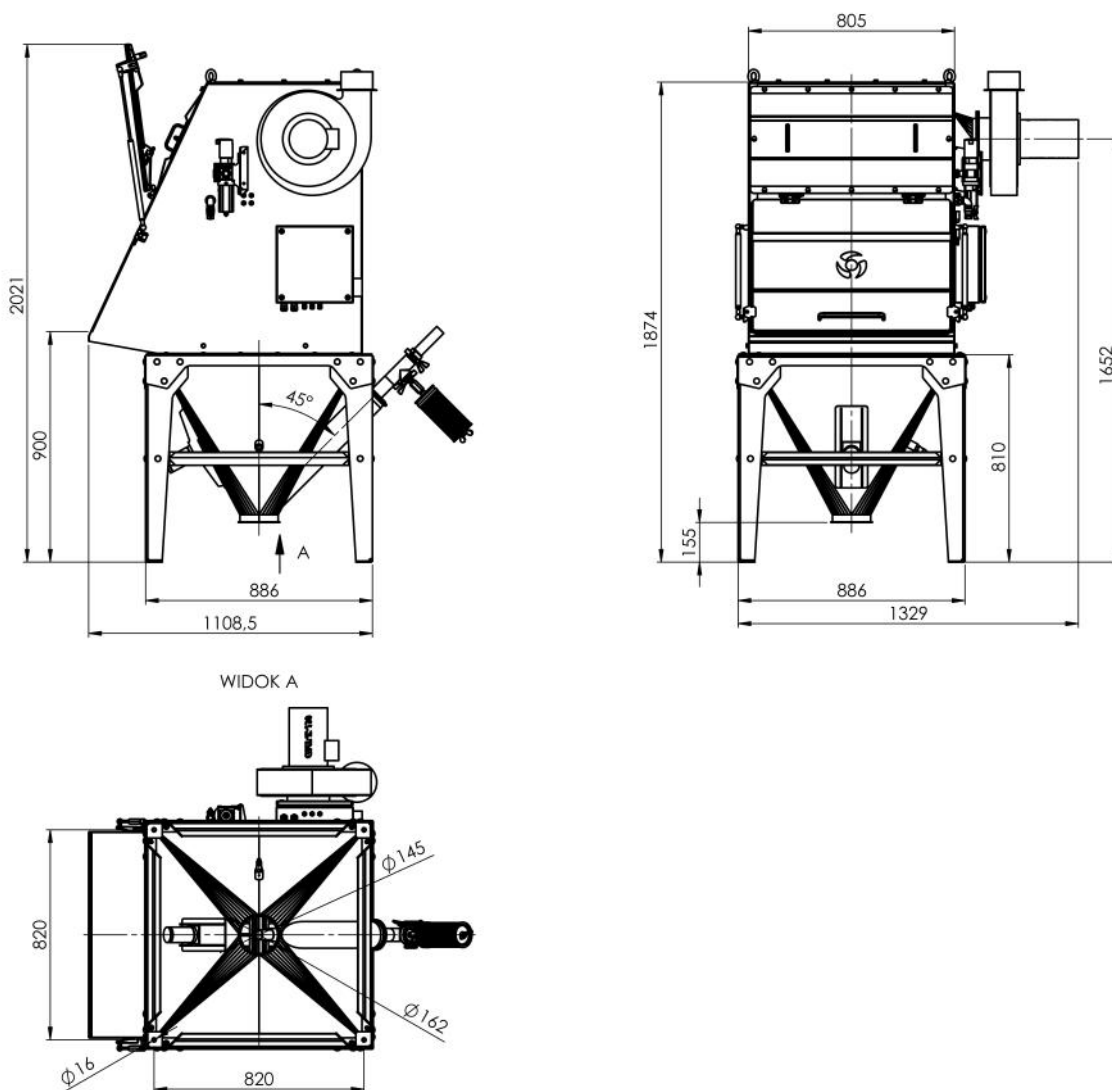

Adnotacja: wymiary stacji mogą różnić się w zależności od wybranego urządzenia do dalszego transportu materiału sypkiego.